

# METAL



metal

design C.S. Frezza

METAL È IL SISTEMA DI ARMADI SMONTABILI IN LAMIERA DI ACCIAIO, REALIZZATI PER CONSENTIRE UNA PIÙ RAZIONALE CLASSIFICAZIONE E ARCHIVIAZIONE NELL'UFFICIO MODERNO.

METAL IS A SYSTEM OF SHEET STEEL KNOCK DOWN CABINETS FOR THE MAXIMUM RATIONALIZATION OF DOCUMENT FILING IN MODERN OFFICES.

METAL, LA COLLECTION D'ARMOIRES DÉMONTABLES EN TÔLE D'ACIER, POUR FACILITER LE CLASSEMENT DE VOS DOSSIERS ET ORGANISER VOS ARCHIVES.

METAL IST EIN KD-SCHRANKSYSTEM AUS STAHLBLECH, DAS UNTER DEM GESICHTSPUNKT EINER RATIONELLEREN KLASSIFIZIERUNG UND ARCHIVIERUNG IN MODERNEN BÜROS REALISIERT WORDEN IST.

METAL ES EL SISTEMA DE ARMARIOS DESMONTABLES A CHAPA DE ACERO, REALIZADOS PARA PERMITIR LA CLASIFICACIÓN MÁS LÓGICA Y EL ARCHIVO MÁS RACIONAL EN LA OFICINA MODERNA.

metal è il sistema  
di armadi smontabili  
in lamiera di acciaio,  
realizzati per consentire  
una più razionale  
classificazione e  
archiviazione nell'ufficio  
moderno.



Any work environment is personalized with flexible and harmonious furniture to make use of all the space available. The roller shutter version is available with extractable shelves for files and disks.

Chaque poste de travail est personnalisé par un programme de rangement flexible et harmonieux, qui permet d'exploiter au maximum l'espace libre. La version avec portes à rideaux est équipée de tablettes coulissantes pour le rangement des dossiers et des disquettes.

Jeder Arbeitsbereich wird mit einer flexiblen und harmonischen Einrichtung persönlich gestaltet, welche die beste Raumnutzung ermöglicht. Die Version mit Rolltür ist auch mit herausziehbaren Fachböden für die Aufbewahrung von Ordnern und Disketten erhältlich.

Con una decoración del interior flexible y armónica, que permite aprovechar al máximo el espacio, cualquier lugar de trabajo se personaliza. La versión de cierres verticales está dotada de tableros extraíbles portadossier y portadiscos.

Ogni ambiente di lavoro viene personalizzato con un arredo flessibile e armonico, che consente di sfruttare al massimo lo spazio. Nella versione a serrandina, sono disponibili piani estraibili porta cartelle e porta dischi.





Attrezzabili internamente con una completa serie di accessori adatti all'archiviazione tradizionale ed inoltre per tutta la documentazione tipica di un sistema informativo avanzato (nastri magnetici, cassette 3480, microfilms, tabulati, ecc.).

This storage unit is internally equipable with a complete range of accessories that can be used for the traditional storage and for all typical documentation, that is typical of advanced computer science system (magnetic tapes, tapes 3480, microfilms, print-outs).

Ces armoires peuvent être équipées avec une série complète d'accessoires pour le rangement traditionnel et pour la documentation informatique (bandes magnétiques, cassettes 3480, microfilms, etc...).

Die intern ausrüstbare Schränke eignen sich für ein traditionelles Ablagesystem sowie für eine typisch höchst moderne EDV-Ablage wie z.B. Magnetbänder, 3480-Kassetten, Microfilm, EDV-Ausdrücke.

Hay una serie completa de accesorios para equipar internamente. Estos accesorios es posible usarlos también para el archivo típico del sistema informativo avanzado (cintas magnéticas, cajuelas 3480, microfilms, listados de ordenador).





Gli armadi METAL vengono forniti in quattro diverse tonalità di colore e in una gamma completa di varianti e dimensioni. La struttura è in lamiera d'acciaio stampata e verniciata a forno con polveri epossidiche, di grande robustezza e solidità.

METAL cabinets are available in four different colours and in a wide range of models and sizes. They consist in an extremely solid and robust printed sheet steel structure with epoxy powder coating.

La collection des armoires METAL envisage une série complète de variantes et de dimensions. Disponible en quatre couleurs. La structure est réalisée en tôle d'acier finition époxy, très robuste.

Die Schränke METAL werden in vier verschiedenen Farbtönen geliefert und in einer kompletten Palette von Varianten und Abmessungen angeboten. Die Struktur besteht aus formgestanztem, epoxypulverbeschichtetem Stahlblech und ist äußerst stabil und solide.

Los armarios METAL se suministran en cuatro diferentes tonalidades de color y en una gama completa de variantes y dimensiones. La estructura es de chapa de acero estampada y pintada al horno con polvos de epoxi, muy sólida y duradura.



Questa linea è predisposta per ricevere una gamma completa di accessori e personalizzazioni, tutto è curato fin dai dettagli. Ripiani e supporti sono regolabili in altezza e nelle versioni a serrandina sono estraibili su guide. This line can be equipped with a wide range of accessories and personalizations and every minimum detail has been studied carefully. Shelves and supports have an adjustable height and they are extractable on guides in the roller shutter version. Cette collection envisage une série complète d'accessoires. La personnalisation est soignée dans les plus petits détails. Tablettes et supports réglables en hauteur, ils sont coulissants pour les versions à rideaux. Für diese Linie ist eine komplette, persönlich gestaltete Zubehörpalette vorgesehen - auch den kleinsten Details wurde große Achtung geschenkt. Die Fachböden und Fachbodenträger sind höhenverstellbar und bei der Version mit Rolltür auf Führungen ausziehbar. La línea que le proponemos está prevista con una gama completa de accesorios y personalizaciones: el mayor esmero hasta en los detalles más mínimos. La altura de tableros y soportes es regulable, y en las versiones de cierre vertical, en las que están montados sobre guías, son extraíbles.



L'estesa e crescente richiesta di dotazioni specifiche per l'informatica ha determinato l'esigenza di creare armadi e contenitori funzionali, con ingombri minimi, facilmente e rapidamente consultabili e soprattutto inseribili in modo armonico in ogni ufficio. The wide and increasing need for specific computer equipment is the reason for the demand of functional cabinets and containers with small dimensions, easy to consult and - what is more important - easy to fit harmoniously in any office environment. L'informatique s'est largement diffusée, et s'impose encore, dans l'espace bureau. Il a fallu prévoir des équipements de rangement appropriés, faciles à loger et à utiliser, mais surtout capables de s'intégrer harmonieusement avec tous les postes de travail. Die ausgedehnte und ständig wachsende Nachfrage nach spezifischen Ausstattungen für die Informatik hat uns dazu angeregt, funktionsgerechte Schränke und Container mit minimalem Platzbedarf und einfacher und schneller Einsicht zu konzipieren und vor allem Möbelstücke zu realisieren, die sich auf harmonische Weise in jede Büroeinrichtung einfügen. La demanda cada vez más amplia y creciente de dotaciones específicas para la informática ha dado lugar a la exigencia de producir armarios y contenedores funcionales, de dimensiones muy reducidas, que se puedan consultar fácil y rápidamente, y sobre todo que encajen cómoda y armoniosamente en todas las oficinas.



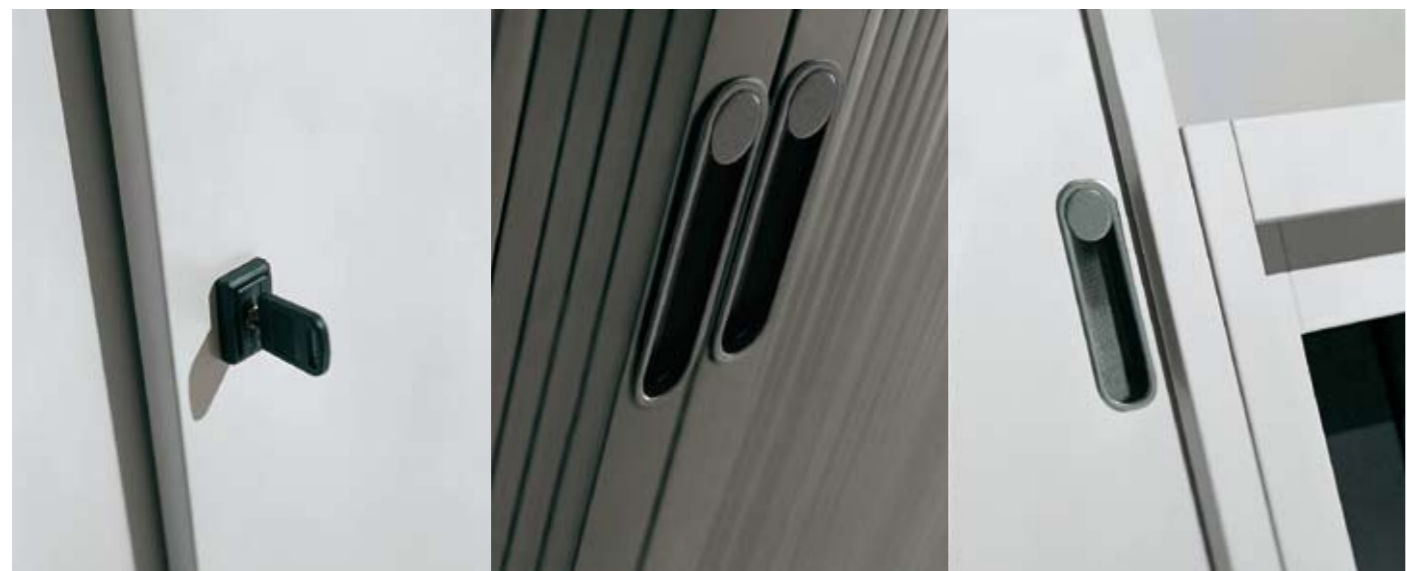



La serrandina è in PVC in tinta con la struttura ed è a totale scomparsa. Ciò consente una più semplice e rapida consultazione ed archiviazione.

The PVC shutter and structure are in matching colours and the shutter rolls up completely so documents can be easily filed and consulted.

Le rideau est en PVC, d'un couleur assorti à la structure et à ouverture totale. Un détail important qui vous permettra de consulter et de ranger vos dossiers en un clin d'oeil.

Die PVC-Jalousie passt von der Farbe her zum Schrankkorpus und verschwindet im Schrankinneren  
Das gestattet eine einfachere und schnellere Einsicht und Archivierung.

El cierre vertical es de PVC que entona con la estructura y se puede hacer desaparecer del todo, lo que permite una consulta más sencilla y una archivo más rápido.







L'evoluzione del sistema ci ha permesso di realizzare una gamma molto vasta di moduli e l'immagine d'insieme che ne deriva, pur rappresentandone una piccola parte, è molto eloquente.

The system's evolution led us to develop an extremely wide range of units, so the overall image, although represented by a small part of our collection, is very eloquent.

L'évolution du système nous a permis de réaliser une vaste gamme de modules. Sur cette photo, une petite partie de cette gamme est représentée, mais en donne déjà une idée.

Die Entwicklung des Systems hat uns ermöglicht, eine Vielzahl von Modulen zu realisieren und das daraus hervorgehende Gesamtbild ist sehr bedeutsam, obwohl dieses System doch nur ein kleiner Teil davon ist.

La evolución del sistema nos ha permitido realizar una gama muy amplia de módulos y la imagen del conjunto que de eso se deriva, aunque del total represente sólo una mínima parte, resulta muy elocuente.



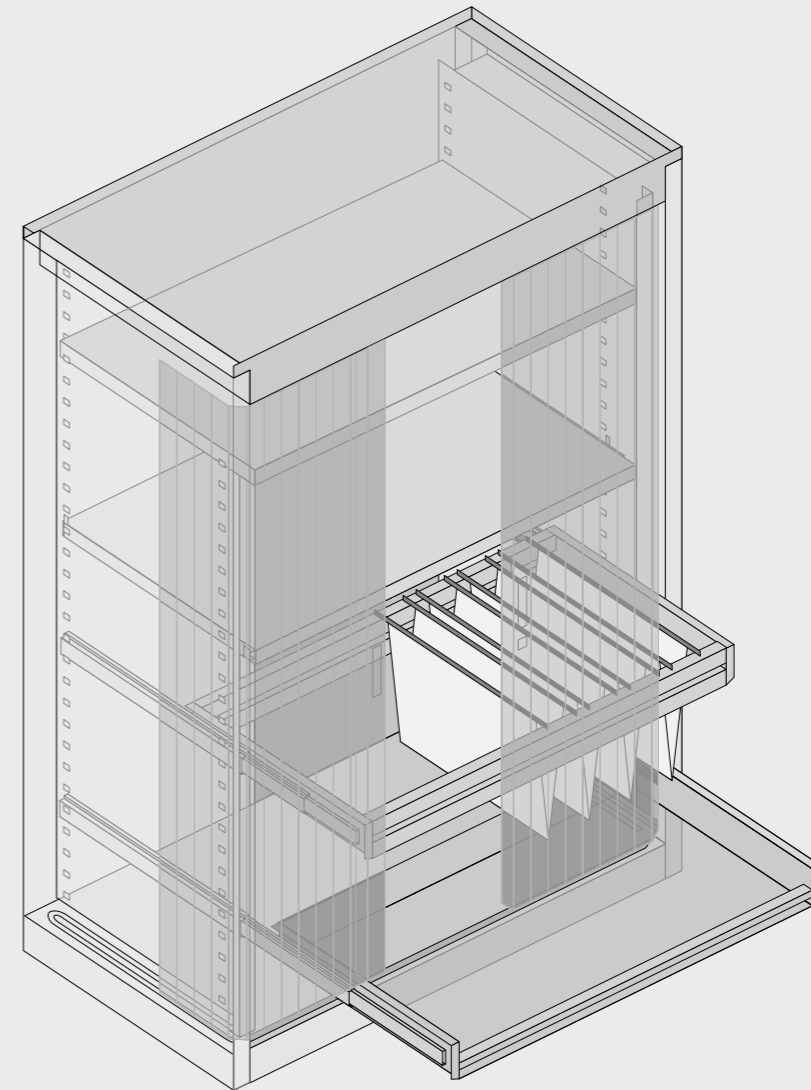
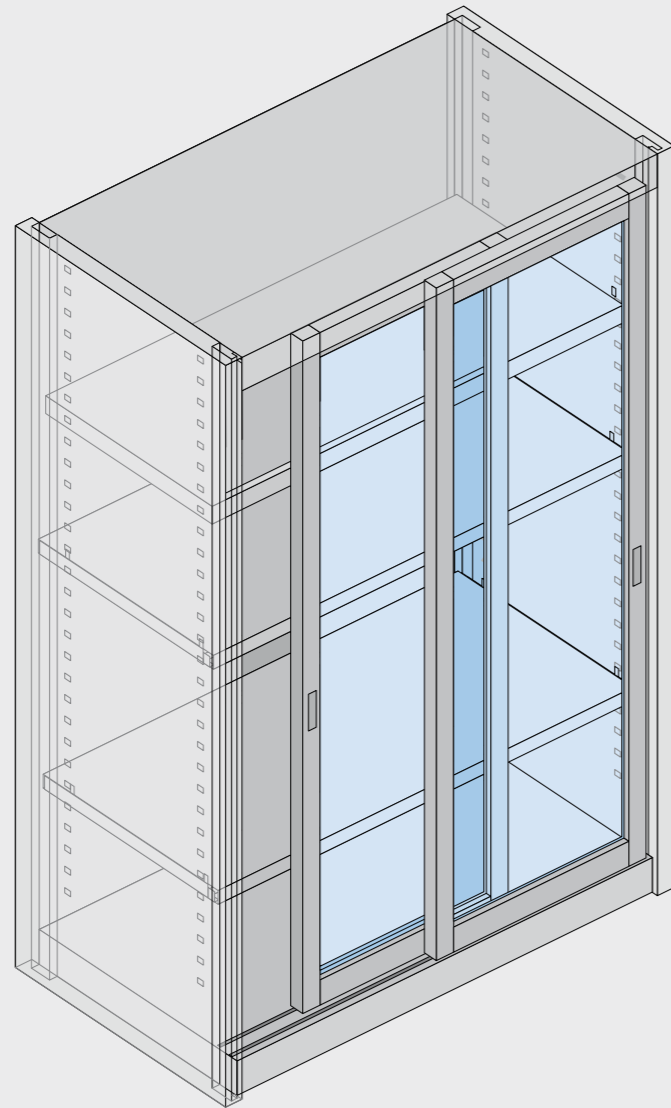
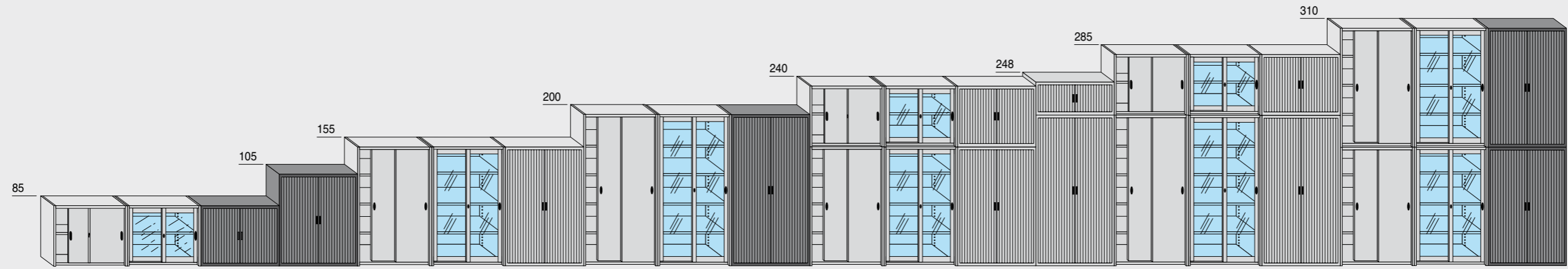

Armadi a giorno - Open units - Regalschränk - Armoires à jour - Muebles sin puertas

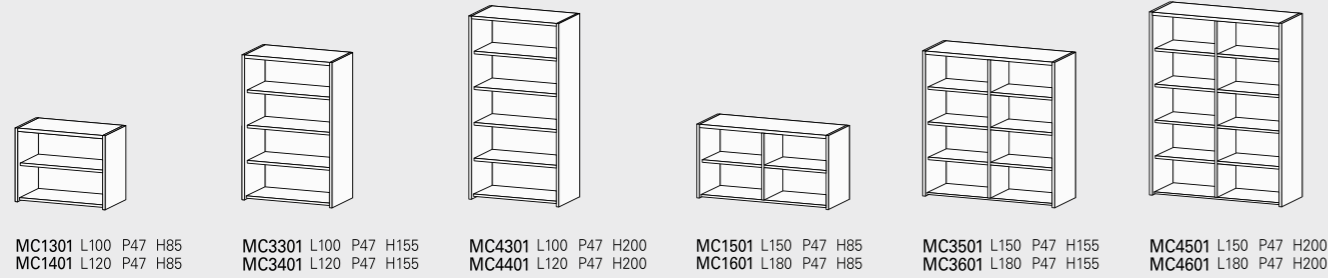

Accessori per armadi e sopralzi - Accessories for cupboards and upper elements - Zubehör für Schränke und Aufsatzschränke  
Accessoires pour armoires et comptoirs - Accesorios para mueble y sobre mostrador

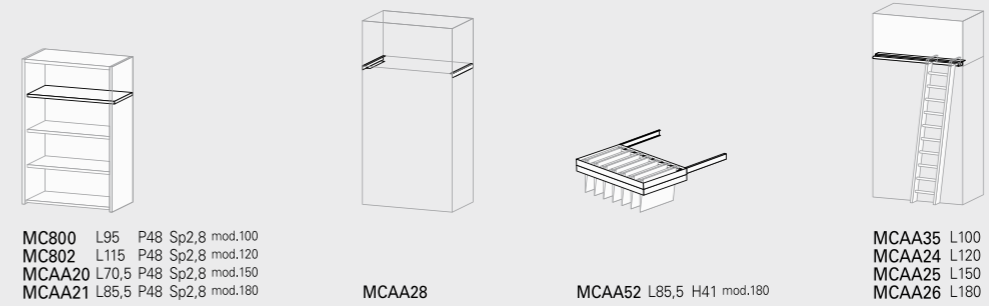

Armadi ad ante a battente  
Cupboards with swinging doors - Flügeltürschränke  
Armoires avec portes battantes - Muebles con puertas

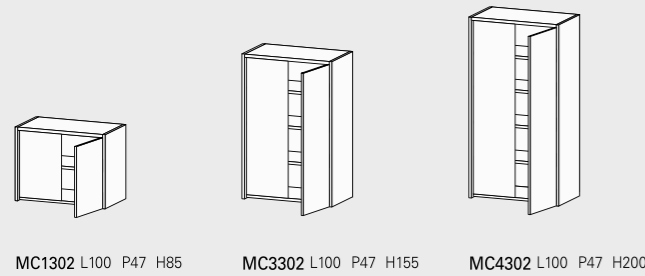

Armadi ad ante scorrevoli  
Cupboards with sliding doors - Schiebetürschränke  
Armoires avec portes coulissantes - Muebles con puertas correderas

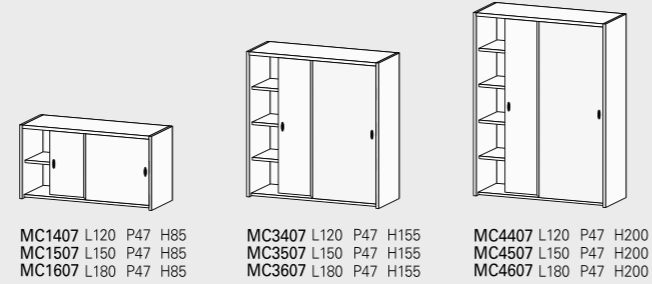

Accessori per armadi a serrandina - Accessories for cupboards with roller door - Zubehörartikel für Jalousieschränke  
Accessoires pour armoires avec rideaux - Accesorios para muebles con persiana



Armadi ad ante scorrevoli vetrate  
Cupboards with glass sliding doors - Schränke mit Glasschiebetüren  
Armoires avec portes coulissantes vitrées - Muebles con puertas en cristal

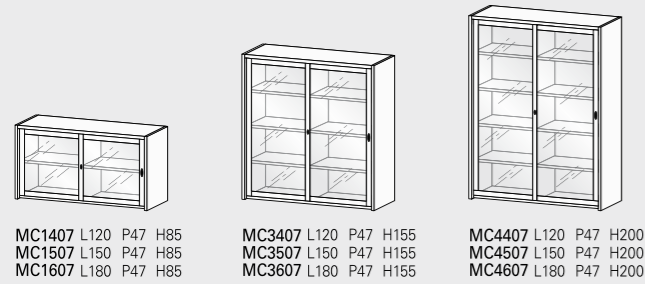

Accessori - Accessories - Zubehör - Accessoires - Accesorios

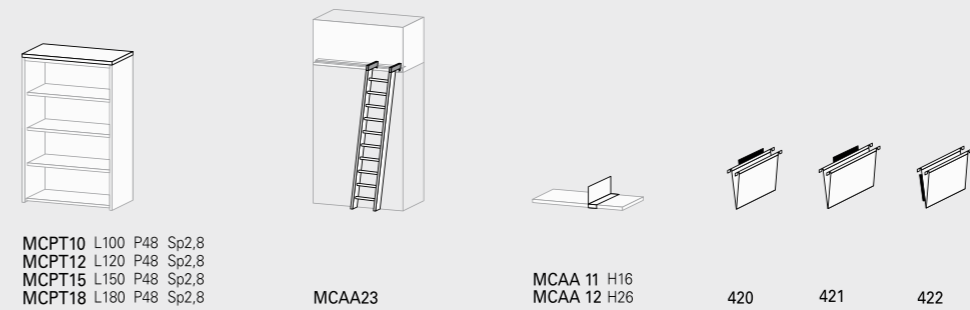

Armadi a serrandina orizzontale - Cupboards with roller doors - Jalousieschränke  
Armoires avec rideaux - Muebles con persiana

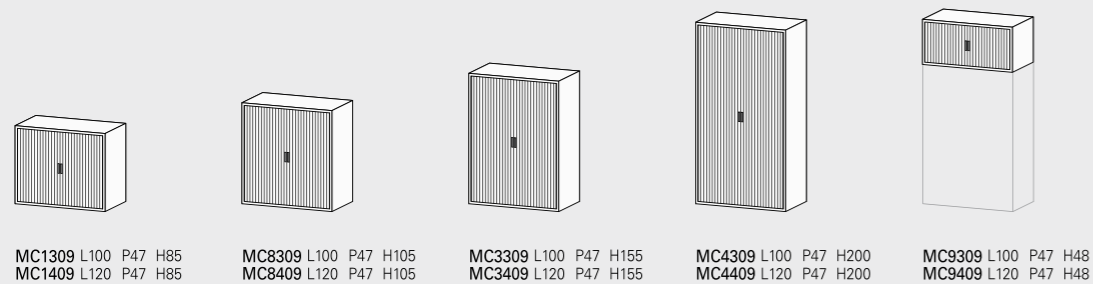

Classificatori  
Filing cabinets - Registraturschränke  
Classeurs - Archivos

L51 P69

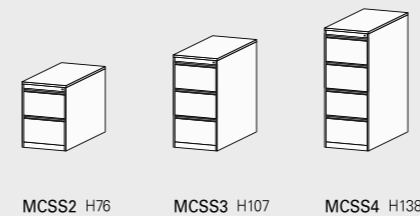

Accessori per classificatori  
Accessories for filing cabinets - Zubehör für Registraturschränke  
Accessoires pour classeurs et tiroirs - Accesorios para archivos

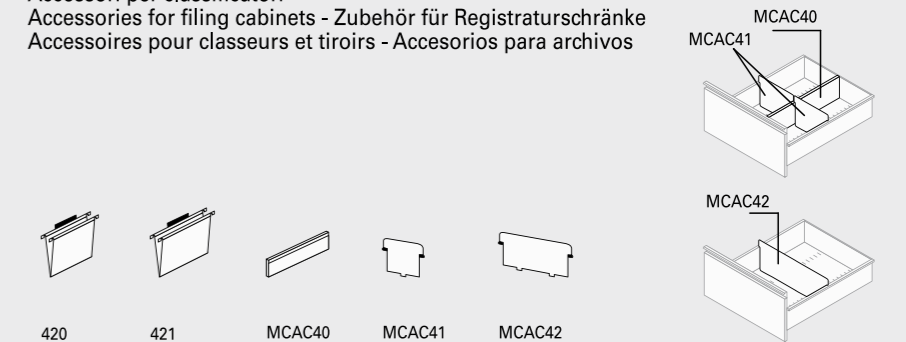

FINITURE E COLORI - FINISH AND COLOURS - OBERFLÄCHEN UND FARBEN  
FINITIONS ET COULEURS - ACABADO Y COLORES

MW = Metallo verniciato - Painted metal - Lackierte Metall - Métal verni - Metal barnizado

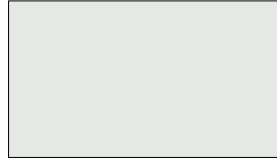

GT Grigio ghiaccio  
Ice grey  
Eisgrau  
Gris glace  
Gris hielo



NA Grigio antracite  
Anthracite-grey  
Anthrazitgrau  
Antracite  
Antracido



AB Alluminio brillante  
Bright aluminium  
Aluminium glänzende  
Aluminium brillant  
Aluminio brillante

QUALITÀ CERTIFICATA - QUALITY CERTIFIED - QUALITÄT SZERTIFICAT  
QUALITÉ CERTIFIÉE - CALIDAD DE CERTIFICACIÓN



Le immagini e i disegni contenuti nel presente catalogo sono puramente rappresentativi di questo prodotto e possono subire variazioni e modifiche anche senza preavviso. Pertanto nella scelta degli articoli per la compilazione dell'ordine, fa fede solamente quanto contenuto nel listino in vigore.

The photographs and drawings in this catalogue are only a representation of products and may be varied and changed without notice. When choosing articles for your orders, only the details contained in the price-list in force should be considered.

Les images et les dessins présents dans ce catalogue sont uniquement des représentations de ce produit et peuvent subir des variations et des modifications même sans préavis. Par conséquent, une fois les articles choisis, lorsque vous remplirez le bon de commande, référez-vous au tarif en vigueur car il est le seul à faire foi.

Hinweis: Alle in diesem Katalog enthaltenen Abbildungen sind unverbindlich; wir behalten uns das Recht vor, Änderungen oder Verbesserungen ohne Ankündigung durchzuführen.

Maßgeblich für die Auswahl der einzelnen zu bestellenden Produkte ist ausschließlich die jeweils gültige Verkaufspreisliste.

Las imágenes y dibujos contenidos en el presente catálogo son puramente representativos de dicho producto y pueden sufrir modificaciones y variaciones incluso sin pre aviso.

Por ello les rogamos se guíen por la tarifa en vigor a la hora de cumplimentar los pedidos.

**photo**

fausto trevisan

**lithography**

fotolito maestri

**printing**

grafiche antiga

march 2008

**general coordination**

claudio signori (frezza)

cod. 88003508